



CONVOYEUR VERTICAL

PRINCIPAL AVANTAGE

Entièrement lavable avec un encombrement minimum, idéal pour le secteur alimentaire.

FONCTIONNALITÉS ET UTILISATIONS

Le convoyeur vertical ou élévateur de boîtes est un convoyeur vertical continu spécialement adapté aux applications de capacité moyenne à élevées.

Cet équipement peut être utilisé pour transporter une grande variété de produits sans effort et rapidement, tels que des boîtes, des caisses ou des plateaux vers et depuis n'importe quelle hauteur dont vous avez besoin. Il peut être utilisé pour le flux de produit vers le haut et vers le bas.

Le produit est toujours transporté en position verticale sans risque de déformation du produit. Il est livré avec son propre panneau de commande pour une meilleure synchronisation locale et utilise uniquement des capteurs inductifs standards pour simplifier son utilisation.



SPÉCIFICATIONS TECHNIQUES

Bâti	Structure boulonnée en acier inoxydable 304 # 4 11ga
Moteur	Keltech en acier inoxydable IP69K ou Sew Eurodrive (voltage à déterminer)
Vitesse	16-20 boîtes / minute – Dépendant de la hauteur et de la configuration
Poids max.	50 kg / boîte
Taille de boîte	33 lg x 24 h x 24 l (personnalisable)
Sécurité	Inclus 36'' Porte de sécurité à l'entrée Frein moteur électrique
Composants basiques inclus	Bearing blancs de qualité alimentaire Pignon en acier inoxydable Système de lubrification pour la chaîne
Options	Barrière immatérielle (light curtain) avec photocellule Transmission avec des chaînes acier zinguées

DESSIN INDUSTRIEL

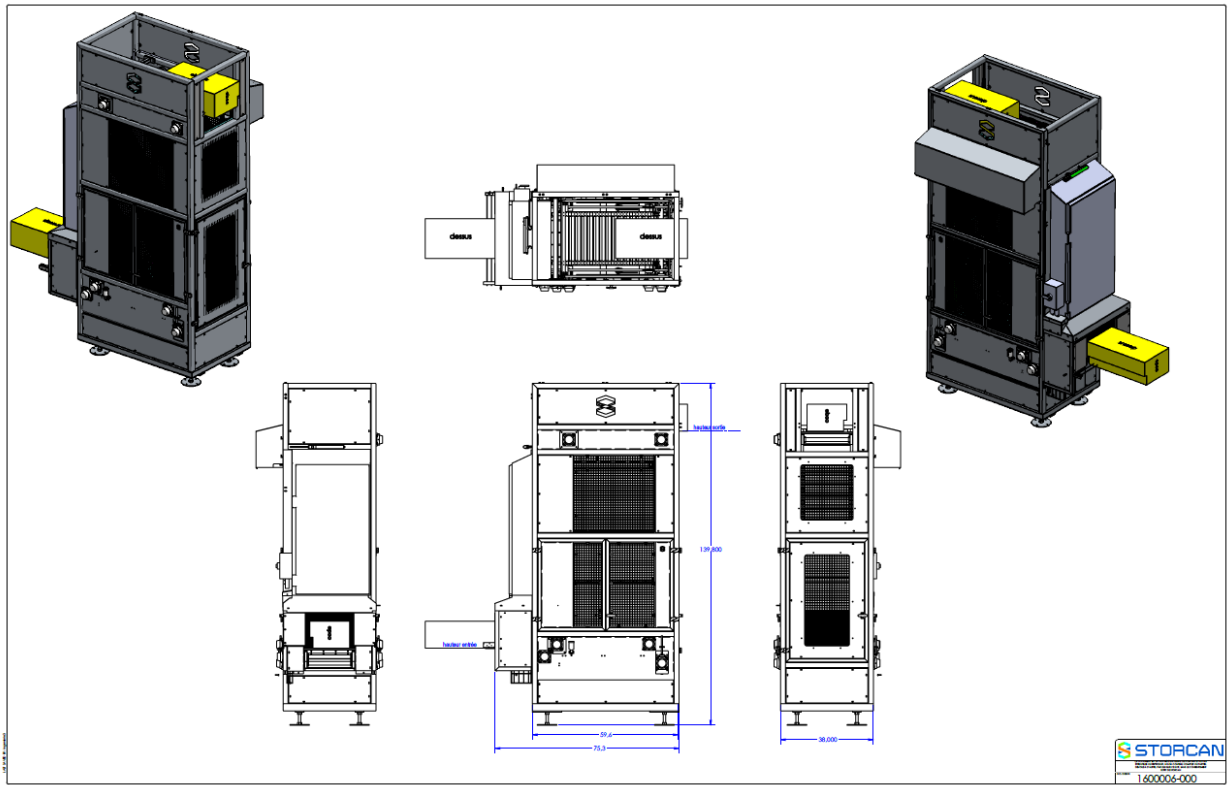

MODÈLES ET APPLICATIONS

